

UNIPRO T2

Instrução de montagem.

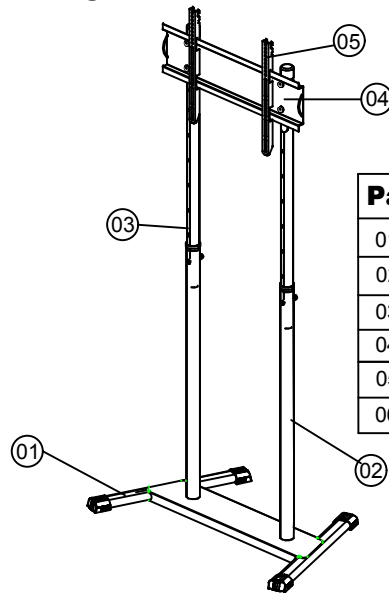

Partes do Produto: QDE.

Partes do Produto:	QDE.
01 - Pé	01
02 - Tubo inferior	02
03 - Tubo superior	02
04 - Bandeja	01
05 - Haste da TV	02
06 - Bucha de redução	02

COMPONENTES :

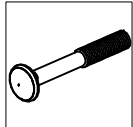

A - Parafuso
3/8" x 2 1/4"
(2x)

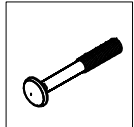

B - Parafuso
5/16" x 2 1/4"
(4x)

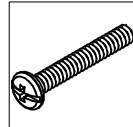

C - Parafuso
M8x25 (4x)

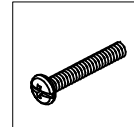

D - Parafuso
M6x16 (4x)

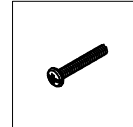

E - Parafuso
M4x16 (4x)

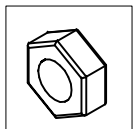

F - Porca
3/8" (2x)

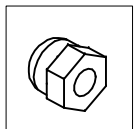

G - Porca
3/8" (2x)

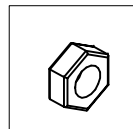

H - Porca
5/16" (4x)

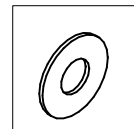

I - Arruela
1/4 (4x)

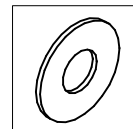

J - Arruela 3/8"
(2x)

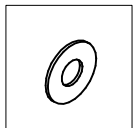

K - Arruela
5/16 (4x)

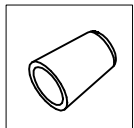

L - Capa
porca 5/8"
(4x)

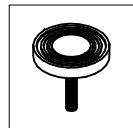

M - Pé
nivelador (4x)

1º

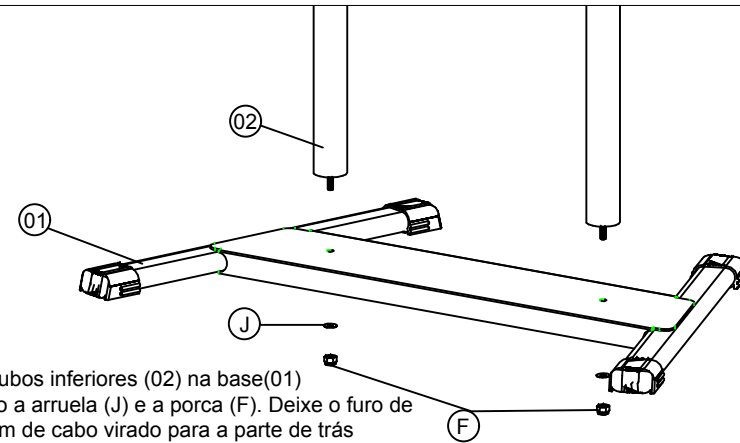

Fixe os tubos inferiores (02) na base(01) utilizando a arruela (J) e a porca (F). Deixe o furo de passagem de cabo virado para a parte de trás do suporte.

2º

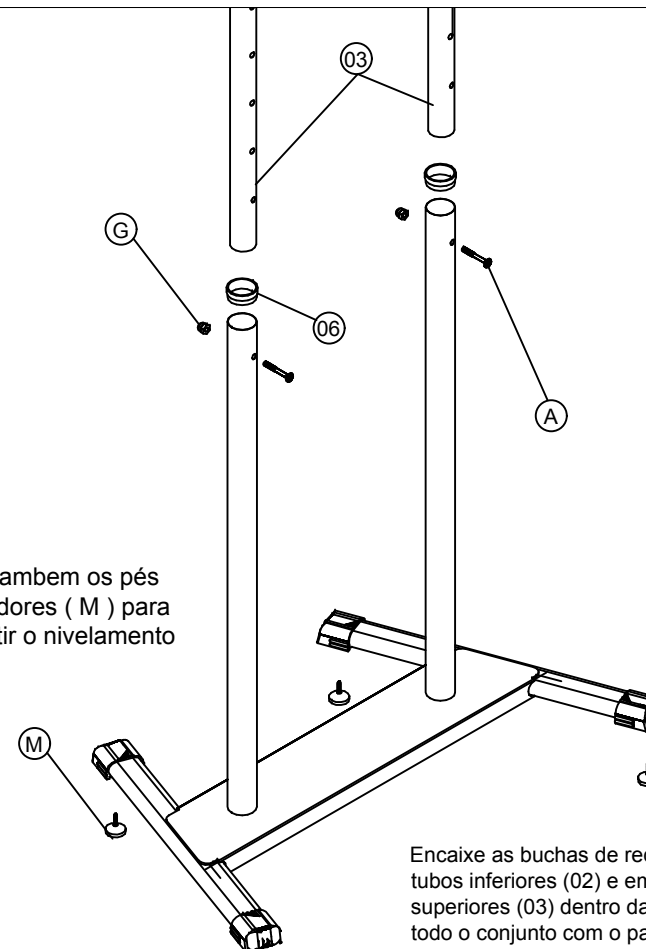

Fixe, também os pés niveladores (M) para garantir o nivelamento

Encaixe as buchas de redução (06) dentro dos tubos inferiores (02) e em seguida encaixe os tubos superiores (03) dentro das buchas (06). Prenda todo o conjunto com o parafuso (A) e a porca (G).

CERTIFICADO DE GARANTIA

A MULTIVISÃO INDÚSTRIA E COMÉRCIO LTDA., identificada pelo endereço e telefone constantes no final deste instrumento, garante este produto contra quaisquer vícios ou defeitos de fabricação, pelo período de 05 (Cinco) anos, incluído o período legal previsto no Código de Defesa do Consumidor observadas as seguintes condições:

1. O período de garantia será contado a partir da emissão da nota fiscal do revendedor ao primeiro adquirente.
2. A garantia não abrangerá os danos decorrentes de instalações/montagens inadequadas realizadas pelo consumidor ou por terceiros contratados por ele, utilização em desacordo com o manual de instrução, acidentes (caso fortuito, força maior, etc.) e uso abusivo do produto. Da mesma forma, a garantia perderá sua validade, mesmo antes de expirado seu prazo, se o produto apresentar sinais de violação, modificação, adaptações ou conserto por pessoa não autorizada.
3. Em caso de quaisquer vícios ou defeitos de fabricação, o consumidor deverá contatar imediatamente a MULTIVISÃO, no Serviço de Atendimento ao Consumidor, pelo telefone (11) 4158-8700 ou, diretamente o revendedor, no caso de ocorrência fora da Capital do Estado de São Paulo, que comunicará o fabricante, para que sejam adotadas as providências necessárias.
4. Se houver dúvida quanto aos vícios ou defeitos de fabricação, o produto será analisado pela MULTIVISÃO, através de agente especializado, indicado pelo fabricante, e somente depois de comprovado o defeito, a substituição ou conserto do produto / peça poderá ser realizada.
5. O Atendimento pela garantia será feito exclusivamente pela assistência técnica da MULTIVISÃO e pelo agente especializado por ela contratado
6. Para a prestação de serviço de garantia, será imprescindível a apresentação da nota fiscal de venda e compra.
7. Fica eleito o foro central da comarca de S.Paulo (SP) para dirimir dúvidas de correntes de consumo e ou da garantia. O consumidor que não concordar deve assim se manifestar enviando telegrama ao fabricante no prazo máximo de 7 dias contados da compra.

CUIDADOS AO EQUIPAMENTO

Ao efetuar a limpeza do produto, não utilize substâncias voláteis, tais como álcool ou solventes em geral, pois podem ocasionar danos. Para limpeza, use somente um pano seco.

RECOMENDAÇÕES

Não deixe o produto exposto a umidade e a luz do sol. Produtos equipados com rodízios devem ser manipulados com máxima cautela e em pisos inteiramente regulares, sob pena de risco de queda dos equipamentos alocados/acomodados no móvel.

SAC (11) 4158-8700

RUA CORONEL JOSÉ NUNES DOS SANTOS, 640-CENTRO-VARGEM GRANDE
PAULISTA-SP-CEP: 06730-000
FÁBRICA /VENDAS: 55 (11) 4158-8700 - FAX 55 (11) 4158-1099 - SHOW ROOM: 55 (11)
4158-8700

<http://www.multivisao.com.br> - e-mail: sac@multivisao.com.br

SUPORTES
MULTIVISÃO
MÓVEIS

