

NOME DO PRODUTO	MT UNO		REVISÃO		DATA	10/05/2022
ELABORAÇÃO	APOLO	ALTERAÇÃO			VALIDAÇÃO	ANDRE

Produto Nome Apresentação:	MT UNO					
Produto Nome Cadastro:	MT-UNO					
Cores em linha	pr		VESA	75 x 75 a 100 x 100	INCLINAÇÃO	0, 8 GRAUS
Status:	PRODUTO STANDARD (em linha)					
Data de desenvolvimento:	Jan/19					
Analista da Qualidade:	NATHALIA					
LINHA:	SUPORTE					
Grupo:	ERGONOMIA					
Família:	PRODUTOS ACABADOS					
Dimensões (mm):	Altura:	590	Frente:	471	Profundidade:	112



Peso líquido do Produto (kg):	2,315	Peso Bruto do Produto	2,715
Tempo para montagem (min):	15	Qtd. Pessoas para a Montagem:	1
Matéria Prima Predominante:	AÇO		
Acabamento Predominante:	EPOXI		
Acompanha Puxadores:	x	Acompanha Encarte	
Carga Máxima Suportada (kg):	PESO MINIMO 2KG MAXIMO 9KG		
Forma de Limpeza:	PANO UMIDO		

NOME DO PRODUTO	MT UNO		REVISÃO		DATA	10/05/2022
ELABORAÇÃO	APOLO	ALTERAÇÃO			VALIDAÇÃO	ANDRE

Composição do Produto

Matéria Prima:	Nº da Parte (Conf. Manual)	Cód. Comp.	Nome da Parte	Qty	Dimensões (A x F x P) mm:	Acabamento:				
						Dir.	Esq.	Traz.	Sup.	Inf.

LEGENDA	FT	FITA DE BORDO	PT	PINTURA UV	X	SEM ACABAMENTO	BP/FF	MATERIAL PRONTO	AC	ACABAMENTO / PONTEIRA
---------	----	---------------	----	------------	---	----------------	-------	-----------------	----	-----------------------

Componentes/Ferragem que acompanham o Produto

Matéria Prima	Ref. (Conf. Manual)	Posto Trab.	Cód. Comp.	Nome do Componente/ Ferragem	Qty	Dimensões (A x F x P) mm	Acabamento

Observações Gerais:

DESENHO TÉCNICO EM 3D

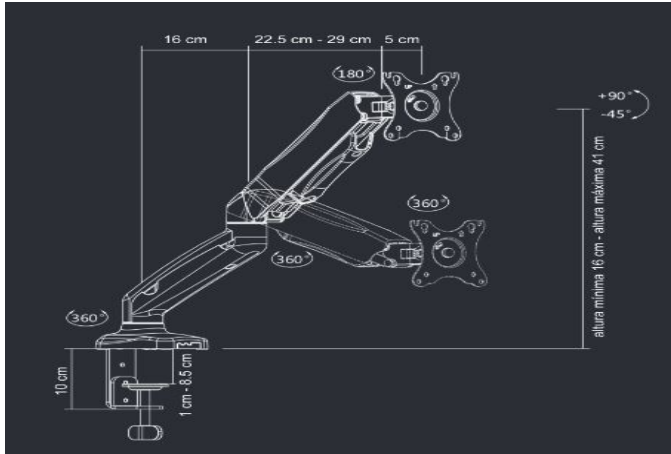

FOTOS DO PRODUTO MONTADO



FOTOS DO PRODUTO EMBALADO

EMBALAGEM ABERTA

EMBALAGEM FECHADA

VISTA SUP. PADRÃO PALETIZAÇÃO

VISTA LAT. PADRÃO PALETIZAÇÃO

INFORMAÇÕES

831 (07/21)

EMBALAGEM INICIAL

ALT

LARG

COMP

FORMA DE PALETIZAÇÃO:



GRUPO MULTIVISÃO Desde 1985	NOME DO PRODUTO		MT UNO			REVISÃO		DATA	10/05/2022
	ELABORAÇÃO		APOLO		ALTERAÇÃO			VALIDAÇÃO	ANDRE
EMPREENHEM. UNITÁRIO	120	410	295	PADRÃO LOGISTICO		BASE		12	
QUANTIDADE NA MASTER	2					ALTURA		3	
MEDIDAS MASTER (mm)	ALT	LARG	PROF			TOTAL POR PALET		36	
	360	410	295			ean13: 7896643442313 / dun14: 17896643442310			
PESO MASTER	8,3			ETIQUETA					

NOME DO PRODUTO	MT UNO		REVISÃO		DATA	10/05/2022
ELABORAÇÃO	APOLO	ALTERAÇÃO			VALIDAÇÃO	ANDRE