

NOME DO PRODUTO	MT-DUO		REVISÃO		DATA	10/05/2022
ELABORAÇÃO	APOLO	ALTERAÇÃO			VALIDAÇÃO	ANDRE

Produto Nome Apresentação:	MT-DUO					
Produto Nome Cadastro:	MT-DUO					
Cores em linha	pr		VESA	75 x 75 a 100 x 100	INCLINAÇÃO	0, 8 GRAUS
Status:	PRODUTO STANDARD (em linha)					
Data de desenvolvimento:	Jan/19					
Analista da Qualidade:	NATHALIA					
LINHA:	SUPORTE					
Grupo:	ERGONOMIA					
Família:	PRODUTOS ACABADOS					
Dimensões (mm):						
	Altura:	590	Fronte:	942	Profundidade:	112



Peso líquido do Produto (kg):	3,88	Peso Bruto do Produto	4,38
Tempo para montagem (min):	15	Qtd. Pessoas para a Montagem:	1
Matéria Prima Predominante:	AOÇO		
Acabamento Predominante:	EPOXI		
Acompanha Puxadores:	x	Acompanha Encarte	
Carga Máxima Suportada (kg):	PESO MINIMO 2KG MAXIMO 9KG		
Forma de Limpeza:	PANO UMIDO		

NOME DO PRODUTO	MT-DUO		REVISÃO		DATA	10/05/2022
ELABORAÇÃO	APOLO	ALTERAÇÃO			VALIDAÇÃO	ANDRE

Composição do Produto

Matéria Prima:	Nº da Parte (Conf. Manual)	Cód. Comp.	Nome da Parte	Qty	Dimensões (A x F x P) mm:	Acabamento:				
						Dir.	Esq.	Traz.	Sup.	Inf.

LEGENDA	FT	FITA DE BORDO	PT	PINTURA UV	X	SEM ACABAMENTO	BP/FF	MATERIAL PRONTO	AC	ACABAMENTO / PONTEIRA
---------	----	---------------	----	------------	---	----------------	-------	-----------------	----	-----------------------

Componentes/Ferragem que acompanham o Produto

Matéria Prima	Ref. (Conf. Manual)	Posto Trab.	Cód. Comp.	Nome do Componente/ Ferragem	Qty	Dimensões (A x F x P) mm	Acabamento

Observações Gerais:

DESENHO TÉCNICO EM 3D

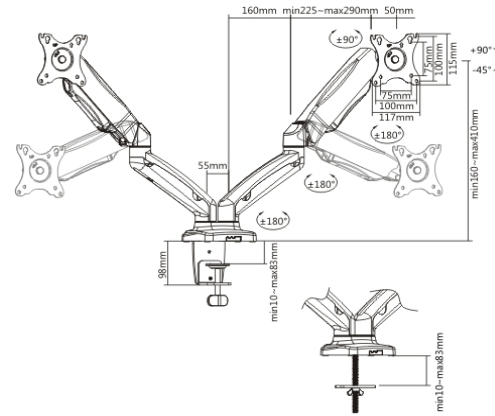

FOTOS DO PRODUTO MONTADO



FOTOS DO PRODUTO EMBALADO

EMBALAGEM ABERTA

EMBALAGEM FECHADA

VISTA SUP. PADRÃO PALETIZAÇÃO

VISTA LAT. PADRÃO PALETIZAÇÃO

INFORMAÇÕES

FORMA DE PALETIZAÇÃO:



GRUPO MULTIVISÃO Desde 1985	NOME DO PRODUTO		MT-DUO		REVISÃO		DATA	10/05/2022
	ELABORAÇÃO		APOLO		ALTERAÇÃO		VALIDAÇÃO	ANDRE
EMPENHO UNITARIO	150	675	175	PADRÃO LOGISTICO	BASE	12		
QUANTIDADE NA MASTER	2				ALTURA	4		
MEDIDAS MASTER (mm)	ALT	LARG	PROF		TOTAL POR PALET	48		
PESO MASTER	300	675	175		ean13: 7896643442320 / dun14: 17896643442327			

ETIQUETA

NOME DO PRODUTO	MT-DUO		REVISÃO		DATA	10/05/2022
ELABORAÇÃO	APOLO	ALTERAÇÃO			VALIDAÇÃO	ANDRE